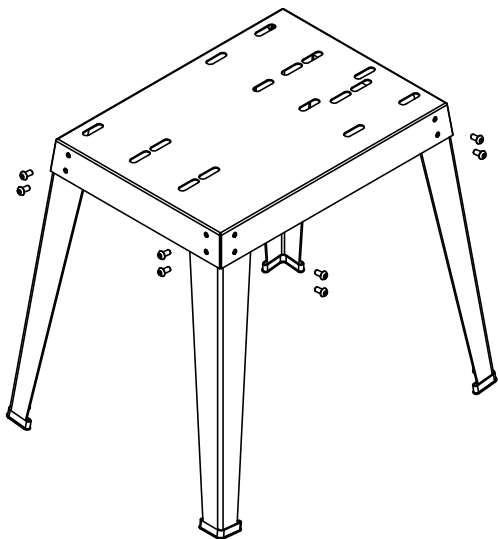
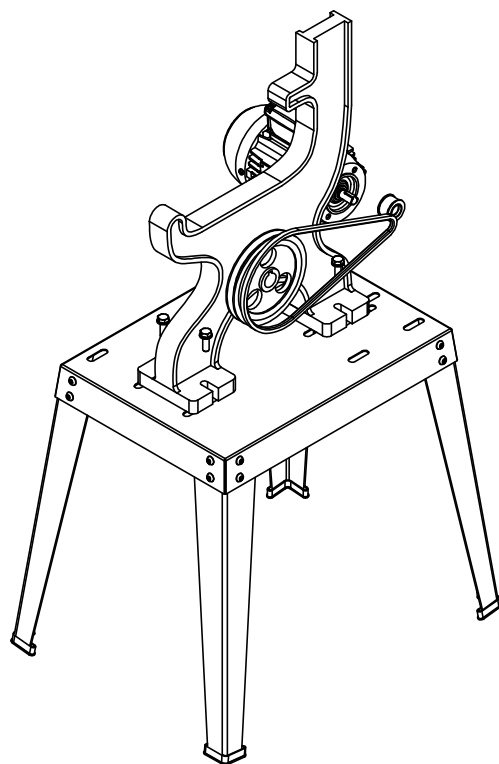
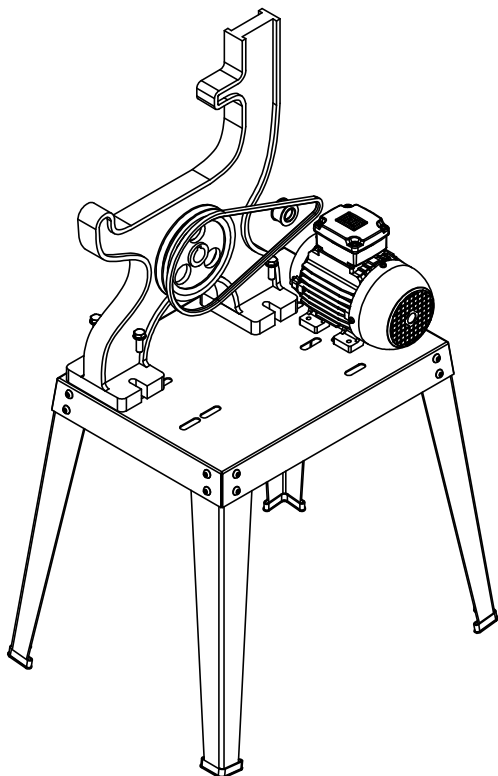

INSTRUCCIONES PARA EL ARMADO DEL CABALLETE M600 CA**Figura 1-**

Ensamblaje de chapas con los tornillos provistos (16 tornillos con tuercas y arandelas).

Figura 2-

En caso de adquirir una Máquina Sierra Cinta Sin Fin Modelo: **DB230M/DB300/DB350M/DB350LM/DB500/DB500LM** Colocar la máquina en el centro del caballete (como indica el Dibujo), con los 4 bulones, arandelas y tuercas provistos y de esa forma se encuentra lista para ser usada.

**Figura 3-**

En caso de adquirir una máquina Sierra Cinta Sin Fin Modelo: **DB230/DB350/DB350L SIN MOTOR** Colocar la máquina sobre el caballete (como indica el dibujo), de esa forma queda el espacio suficiente para la instalación de un motor standard.
Recuerde Respetar las Potencias y Revoluciones Recomendadas que son:
para DB230 0.50HP 1450 rpm. para DB350 0.75HP 1450 rpm. en ambos casos la polea del motor será de 60mm. de Diámetro canal "A"